

このたびは弊社商品をお買い上げいただき、まことにありがとうございました。製品に関するお問い合わせは、お買い上げいただいた販売店様までお尋ねください。  
組立・設置の前に必ず「安全上のご注意」及びこの「商品マニュアル」をお読みのうえ、正しくお使いください。

## 組立上のご注意

- ◎組立の際は、広い場所で行ってください。
- ◎組立作業は本書に従い、必ず二人以上で行ってください。移動や裏返す際も同様に、二人以上でしっかり持ち上げてください。
- ◎組立はテーブル本体や床が傷つかないように敷物、またはテーブル梱包材の上で行ってください。
- ◎片側に過度の加重がかからないようご注意ください。
- ◎本商品付属の「安全上のご注意」「商品マニュアル」「品質表示ラベル」「使用天然木について」等書類は大切に保管してください。

## テーブルの組み立て方法

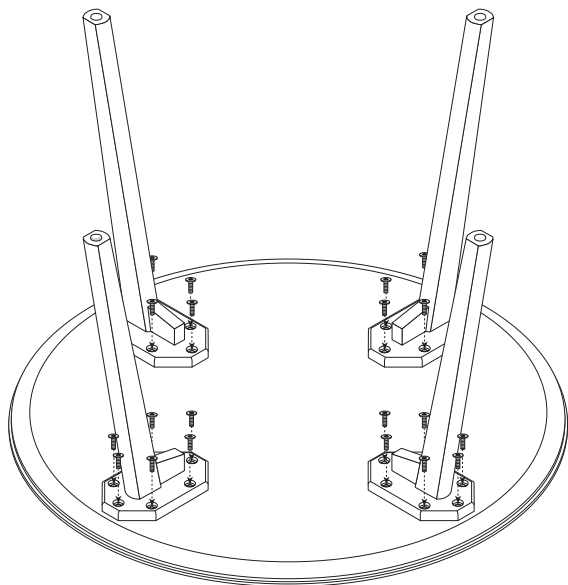

### 付属部品

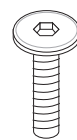

連結用ボルト  
24本



六角レンチ(4mm)  
1本

① 天板を裏返しに置きます。  
脚を左図のように天板の穴位置に  
合わせてのせます。

② 全てのボルトを軽く仮止めます。  
六角レンチを使用してボルトを  
しっかりと締め付けます。

③ テーブルを上向きに起こします。  
設置位置が決まりましたらアジャスターを回し、  
テーブルが水平になるように調整します。



定期的な点検して、ゆるみやガタツキが  
ある場合は締め直して下さい。

