

このたびは弊社商品をお買い上げいただき、まことにありがとうございました。製品に関するお問い合わせは、お買い上げいただいた販売店様までお尋ねください。組立・設置の前に必ず「安全上のご注意」及びこの「商品マニュアル」をお読みのうえ、正しくお使いください。

200TBW:分割・組立上のご注意

搬入時の作業性を考慮して部材ごとに分割できる仕様となっています。分割作業は搬入スペースの確保が困難な場合に行います。作業を行わずに搬入できる場合は、キャビネットを分割する必要はありません。

- ◎分割・組立の際は、広い場所で行ってください。
- ◎分割の際に取り外す部品があります。紛失しないように注意して作業を行ってください。
- ◎分割・組立作業は本書に従い、必ず二人以上で行ってください。移動や設置する際も同様に、二人以上でしっかり持ち上げてください。
- ◎分割・組立はキャビネット本体や床が傷つかないように敷物、またはキャビネット梱包材の上で行ってください。
- ◎必ず連結金具等がしっかり締結された状態かご確認のうえ、設置してください。

梱包状態の仕様について

- ◎梱包状態では右図のように各部材が連結ボルトや締結金具で組み上がった状態になっています。
- ◎角パイプと連結されている連結ボルトには分割作業を考慮して連結キャップは取り付けられていません。設置後に付属の部品より取り付けてください。
- ◎各側板の外側に使用している締結金具には分割作業を考慮してカバーは取り付けられていません。設置後に付属の部品より取り付けてください。
- ◎搬入スペースの確保が困難である場合は以下の手順に従って各部材を分割することができます。

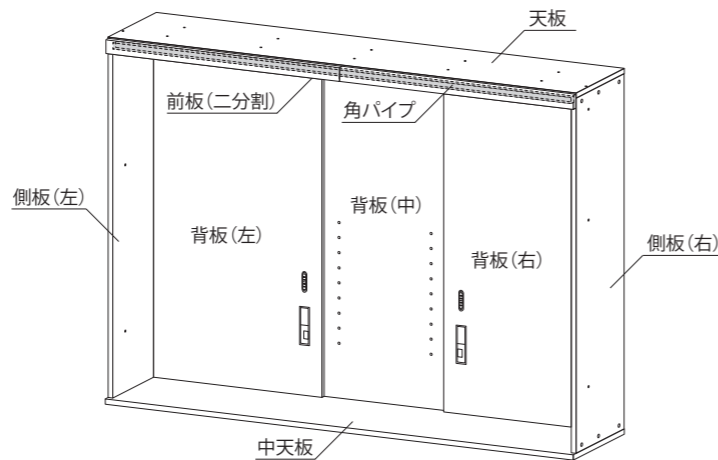

分割方法1

- ① 各側板の外面の上部と各背板の裏面の上部の締結金具(計15カ所)をドライバーで反時計周りに回転させ、締結を解除します。

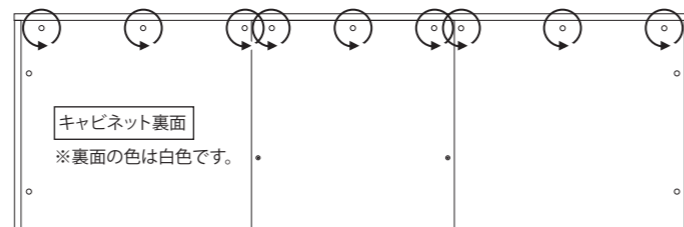
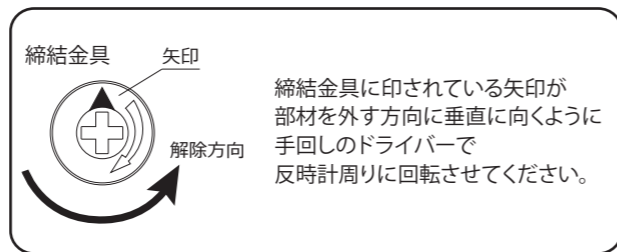
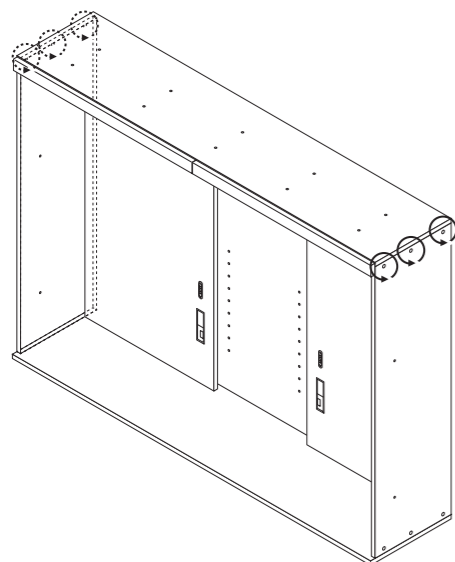

分割方法2

- ② 天板と角パイプと前板がセットになっている部材を取り外します。天板に締結ボルトが固定されている状態ですのでご注意ください。締結ボルトをドライバーで取り外すか養生をして搬入してください。

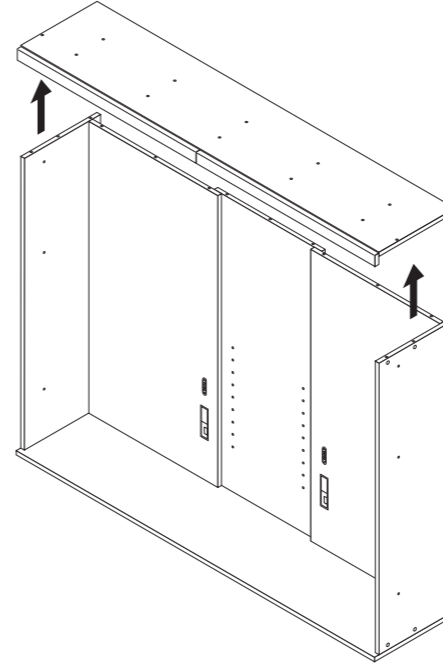

- ③ キャビネット裏面より背板(中)に取り付けられている連結ボルト(8×30)を、付属している六角レンチでゆるめて取り外してください。安全を考慮し、必ず背板(中)を押さえながら作業してください。

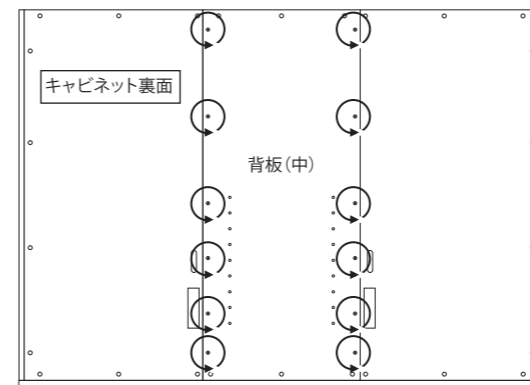

- ④ キャビネット裏面より背板(中)に取り付けられている締結金具をドライバーで反時計周りに回転させ、締結を解除します。安全を考慮し、必ず背板(中)を押さえながら作業してください。

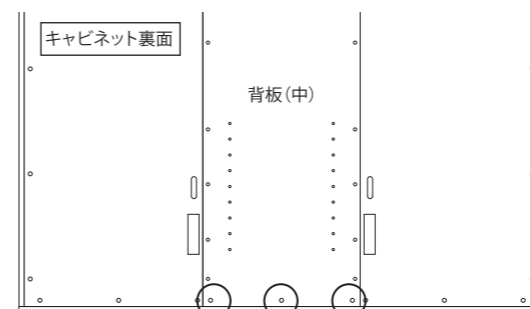

- ⑤ 背板(中)を取り外します。

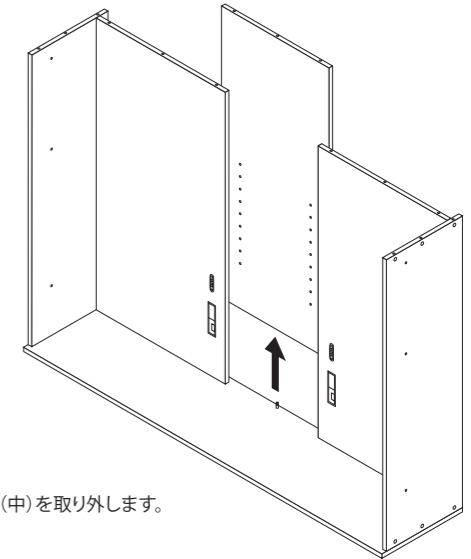

- ⑥ 側板(右)の外面の下部と背板(右)の裏面の下部の締結金具をドライバーで反時計周りに回転させ、締結を解除します。

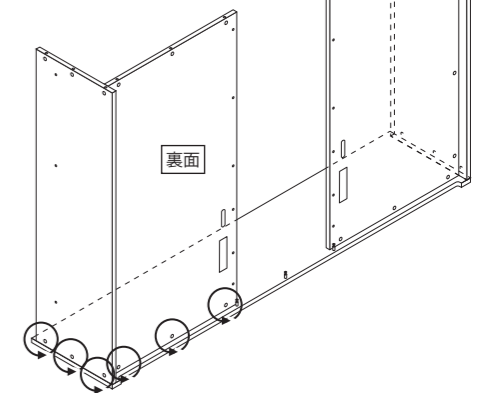

- ⑦ 側板(右)と背板(右)がセットになっている部材を取り外します。中天板に締結ボルトが固定されている状態ですのでご注意ください。

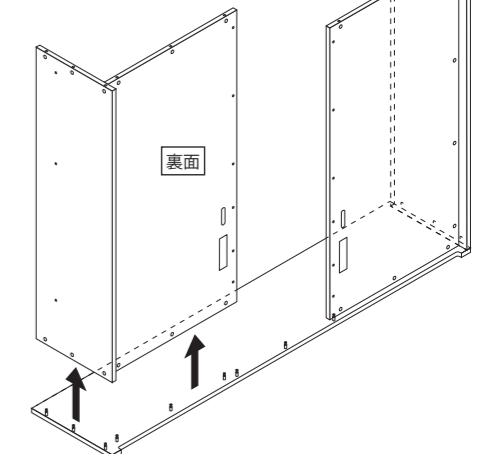

# [AB]

## 分割方法3

- ⑧ ⑦で取り外した部材の連結を解除します。連結している状態で搬入すると破損の恐れがありますので必ず連結を解除してください。背板(右)の裏面からみて左側の締結金具をドライバーで反時計回りに回転させ、締結を解除します。連結を解除しますと、側板(右)に締結ボルトが固定されている状態ですのでご注意ください。締結ボルトをドライバーで取り外すか養生をして搬入してください。

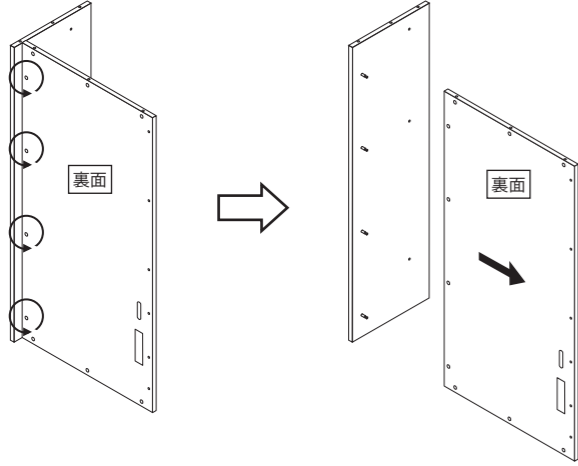

- ⑨ ⑥⑦⑧の手順を同様に行い、側板(左)と背板(左)と中天板の連結を解除してください。連結を解除しますと、中天板に締結ボルトが固定されている状態ですのでご注意ください。締結ボルトをドライバーで取り外すか養生をして搬入してください。

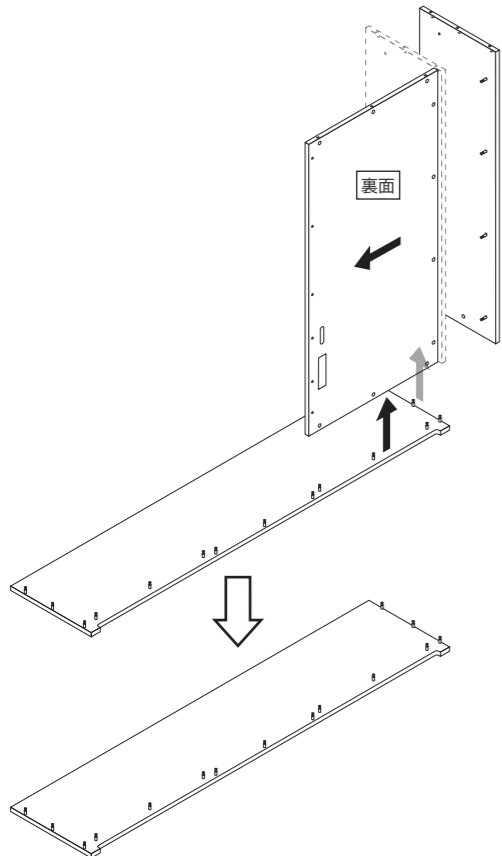

## 組立方法1

ドライバー  
固く締める  
締結ボルト

各部材に固定されている締結ボルトが緩んでないか確認したうえで組立作業を行ってください。緩んでいる場合はドライバーで時計回りに回し、固く締め付けてください。

締結ボルト  
締結金具  
矢印  
締結方向

締結金具に印されている矢印が締結ボルト方向に垂直に向いているかご確認ください。締結ボルトを差し込み、時計回りに回転させると締結されます。ドライバーが止まるまで固く締め付けてください。

- ① 側板(右)の締結ボルトに背板(右)を差し込みます。背板(右)裏面の締結金具を回し、連結してください。

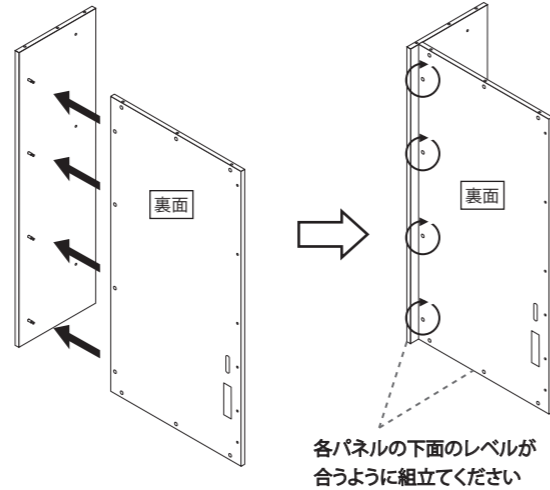

- ② ①で連結した部材を中天板の締結ボルトに差し込みます。差し込んだ後に側板(右)と背板(右)の締結金具を回し、連結してください。

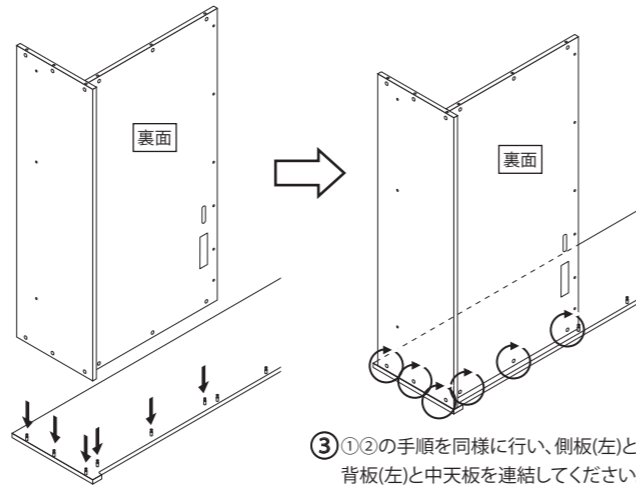

## 組立方法2

- ④ 中天板の締結ボルトに背板(中)を差し込みます。背板(中)裏面下部の締結金具を回し連結してください。**安全を考慮し、必ず背板(中)を押さえながら作業してください。**

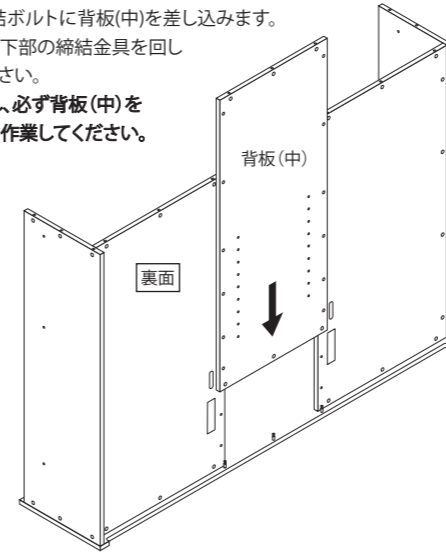

- ⑤ 締結金具を締め付けた後、背板(中)裏面の両端の連結穴に連結ボルト(8×30)を差し込み、六角レンチで軽く回して仮止めをしてください。固く締めてしまうと後の工程に支障をきたす恐れがありますので必ず仮止めに留めてください。**安全を考慮し、必ず背板(中)を押さえながら作業してください。**

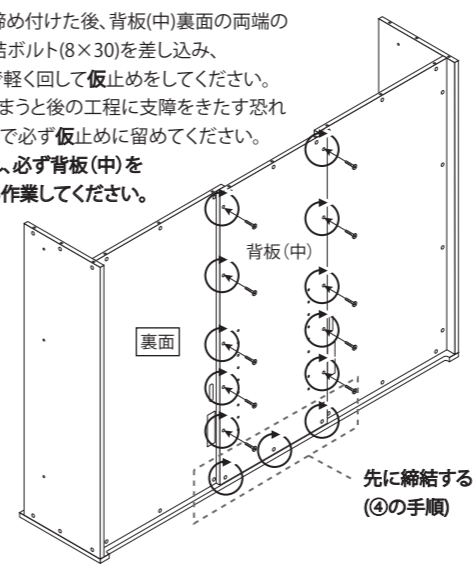

- ⑥ 天板部材を差し込みます。天板部材の締結ボルトがジョイント穴に入りにくい場合は、側板を広げながら入れ込むか、天板から角パイプと前板が連結されているパーツをドライバーで外してから作業してください。

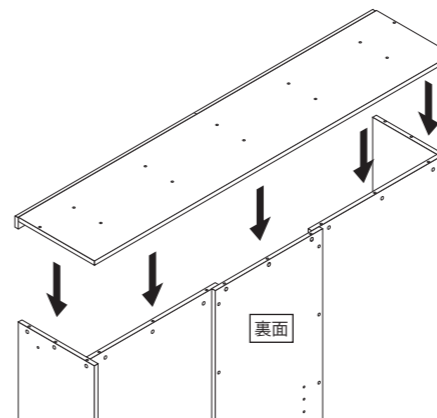

- ⑦ 天板部材を差し込んだら各側板の外面の上部と各背板の裏面の上部の締結金具(計15カ所)をドライバーで時計回りに回転させて連結してください。

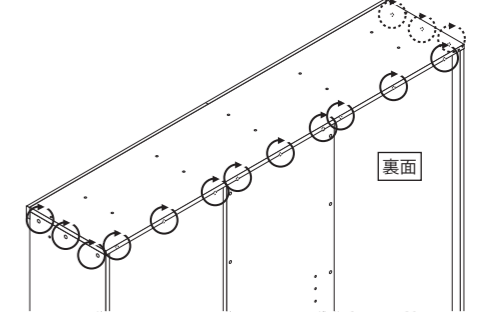

- ⑧ ⑤で仮止めをしていた背板(中)裏面の連結ボルト(8×30)を六角レンチで固く本締めしてください。

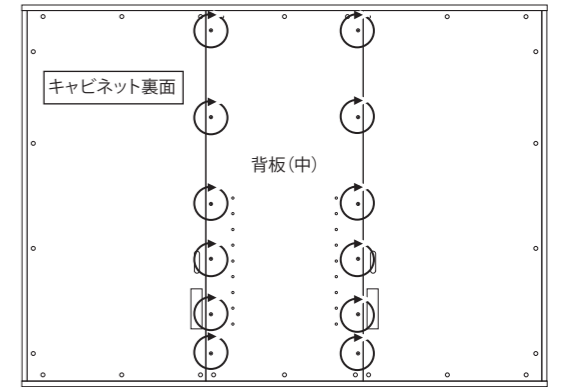

- ⑨ すべての締結金具、連結ボルトが固く締まっているかご確認ください。角パイプ部分の連結ボルトにキャップを取り付けてください。側板外面の締結金具にカバーを取り付けてください。横にキャビネットを連結する場合は、はく離紙をはがしスキマパッキンを側板外面前方にお貼りください。200TBW下部と上下連結しているローキャビネットの側板外面にもお貼りください。

